

T-450

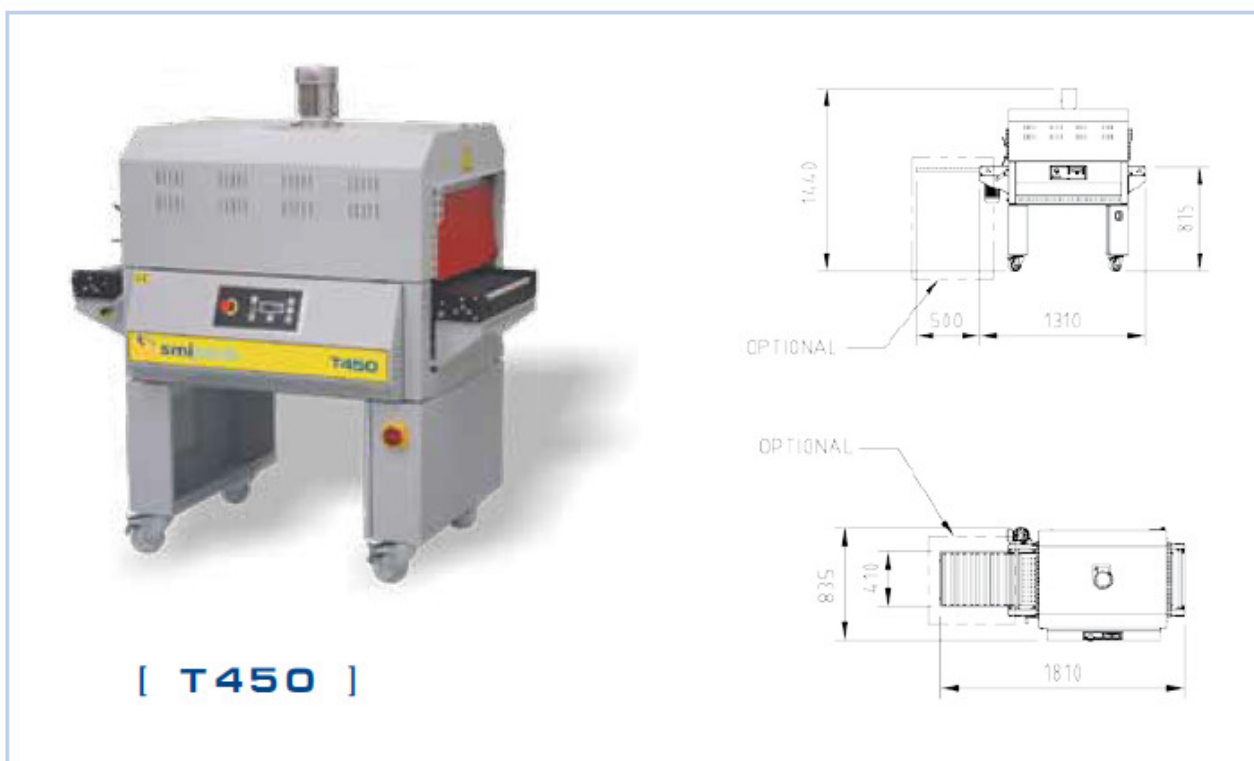

- ✓ Tunnel di termoretrazione monocamera
- ✓ Sistema di controllo FLXMOD® dotato di:
 - ✓ Pannello di comando LCD alfanumerico con scheda elettronica
 - ✓ Sezione di potenza modulare, separata dal pannello di comando e dotata di:
 - ✓ inverter per controllo velocità del nastro del forno
 - ✓ relè statici per controllo del modulo resistenze
- ✓ Questo sistema permette un controllo semplice ed accurato di tutte le operazioni in corso, come:
 - ✓ regolazione della velocità del nastro
 - ✓ regolazione della temperatura di retrazione
 - ✓ possibilità di memorizzare fino a 10 differenti cicli di lavoro
- ✓ Nastro trasportatore del tunnel con rulli girevoli o fissi ricoperti in silicone
- ✓ Sistema di raffreddamento del tunnel
- ✓ Deflettori regolazione flusso d'aria
- ✓ Ridotto consumo energetico
- ✓ Conformità normative CE

Alimentazione elettrica	220 - 240 / 380 - 415 V
	3PH + PE / 3PH + N + PE
	50/60 Hz
Potenza elettrica	8000 W
Massima altezza pacco	230 mm
Velocita' nastri	3 - 18 m/min
Dimensioni macchina	1310 x 835 mm
	h 1440 mm
Peso netto macchina	187 Kg
Film utilizzabili: Pvc, Poliolefine e Polietilene	up to 50 μ