

9450 | SEMPLICEMENTE EFFICIENTE

STAMPATE DI PIÙ: L'EFFICIENZA È INTEGRATA ■ ■ ■

Senza pensieri grazie al design migliorato e alla facilità di utilizzo

PROGETTAZIONE INTELLIGENTE COMPRESO IL COSTO TOTALE

Riduzione dei consumi di prodotti e di energia* fino al 20%. Spese di gestione dei rifiuti ottimizzate.

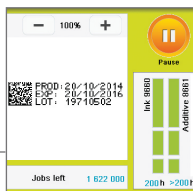

DISPONIBILITÀ DEL **99,9%**

Mantenete le performance iniziali della macchina per 36, 48 o 60 mesi, grazie ai service pack personalizzati.

UTILIZZO FACILE E SENZA ERRORI

Pulito e sicuro, il nostro sistema di cartucce innovativo non richiede alcuna configurazione ed elimina gli errori di gestione dei materiali di consumo.

IGIENE. LAVAGGIO EFFICACE (PROTEZIONE IP56 DI SERIE)

Installatelo dove volete! Il lavaggio con getto d'acqua sotto pressione e detergente industriale sono sufficienti per soddisfare i requisiti di igiene.

UNA CODIFICA CHE VA OLTRE IL MESSAGGIO ■ ■ ■

Sviluppate campagne marketing e raggiungete i vostri obiettivi di tracciabilità e di sviluppo sostenibile

FUNZIONE DI CODIFICA PROMOZIONALE

Facilita l'implementazione delle azioni marketing e rinforza le campagne, inserendo semplicemente una chiave USB.



AMPIA SCELTA DI CODICI E DI LINGUE

Testi, loghi, codici 2D, ecc. disponibili in 35 lingue.

UNA GAMMA DI INCHIOSTRI AL SERVIZIO DEGLI OBIETTIVI DI TRACCIABILITÀ E DI SVILUPPO SOSTENIBILE

Inchiostri con un livello elevato di aderenza e di contrasto, disponibili in vari colori, secondo le vostre esigenze. Inchiostri eco-friendly. Soluzioni anti-contraffazione.



20% PIÙ VELOCE*
degli altri marcatori del mercato.

EVITATE IL RICHIAMO DEI PRODOTTI E GLI SPERCHI ■ ■ ■

Una migliore user experience dell'operatore, unitamente ad un sistema di visione di ultima generazione, per garantire la perfetta codifica dei prodotti e limitare al minimo gli sprechi

MARK & READ DIRETTAMENTE SUL MARCATORE: CODIFICA SICURA

L'integrità del codice è verificata automaticamente grazie al nuovo sistema di visione integrato che permette di evitare inutili sprechi di prodotti.



USER EXPERIENCE MIGLIORATA

Configurate i job e bloccateli direttamente sul touch screen a colori.

CONTENIMENTO DEI COSTI DI ESERCIZIO

Sistema di monitoraggio intelligente. Facile accesso alla cronologia di manutenzione e produzione (tasso di disponibilità, consumo di additivo, numero di messaggi stampati).

GESTIONE DEI CODICI CENTRALIZZATA

Create i messaggi e mettete in rete i marcatori grazie al software CoLOS®, opzionale.

*Rispetto ad altri marcatori di categoria equivalente.



SPECIFICHE DI STAMPA

- ▶ Testa mono-getto
- ▶ Testa G (risoluzione di stampa 71 dpi)
- ▶ Testa M (risoluzione di stampa 115 dpi)
- ▶ Fino a 5 linee di stampa
- ▶ Velocità di stampa: fino a 6,6 m/s
- ▶ Fonti da 5 a 32 punti
- ▶ Altezza dei caratteri: da 1,2 a 11,2 mm
- ▶ Ampia scelta di codici a barre 1D e 2D (codici a barre EAN8/EAN13/UPCA/UPCE, codice 39, interleaved 2/5, Datamatrix e codice QR)
- ▶ Ampia scelta di caratteri: caratteri latini, arabi, cirillici, giapponesi, cinesi, coreani, ecc.

CARATTERISTICHE PRINCIPALI

- ▶ Archivio messaggi (fino a 1 000 messaggi)
- ▶ Interfaccia operatore internazionale con un'ampia scelta di lingue disponibili
- ▶ Touch screen a colori da 7 pollici con visualizzazione WYSIWYG: indicazione in tempo reale dell'autonomia di stampa espressa in ore ed in numero di messaggi, sistema di assistenza e di allarme integrato, creazione di profili utenti e monitoraggio dei consumi e della disponibilità del marcatore
- ▶ Porte USB e SD
- ▶ Qualità di stampa garantita grazie al Jet Speed Control (controllo della velocità del getto)
- ▶ Selezione automatica delle fonti a seconda della velocità di stampa e della distanza tra testa e oggetto
- ▶ Ampia scelta di inchiostri: multiuso, ad alta performance; disponibili anche inchiostri a base d'alcool, privi di chetone e MEK
- ▶ Cartucce sigillate da 0,8 litri con sistema di sicurezza anti-errore
- ▶ Connessione e disconnessione rapida degli accessori (fotocellula, allarme e encoder)
- ▶ Connessione master-slave
- ▶ Interfaccia Ethernet
- ▶ Gestione specifica della data (funzione di arrotondamento della data)

ALTRE CARATTERISTICHE

- ▶ Peso: 25 kg
- ▶ Integrazione della stampante su ripiano o supporto verticale
- ▶ Ombelico ultra-flessibile da 3 metri
- ▶ Cabinet e involucro della testa di stampa interamente in acciaio inossidabile
- ▶ Livello di protezione polvere/acqua: IP56 non necessita dell'allacciamento all'aria compressa
- ▶ Temperatura di funzionamento: da 0 a 40 °C a seconda dell'inchiostro utilizzato
- ▶ Tasso di umidità: dal 10 al 90% senza condensa
- ▶ Alimentazione elettrica: 100-120 volt o 200-240 volt con commutazione automatica; frequenza 50/60 Hz; potenza 60 VA

OPZIONI

- ▶ Funzione di codifica promozionale e "Mark & Read"
- ▶ Protezione IP66 (necessita dell'allacciamento all'aria compressa)
- ▶ 9450 c per inchiostri pigmentati
- ▶ Modalità ultrarapida per stampa ad alta velocità
- ▶ Kit di pressurizzazione della testa
- ▶ Connessione RS-232/422, interfaccia parallela, numerose porte di ingresso/uscita che consentono la gestione a distanza
- ▶ Ombelico ultra-flessibile da 6 metri

ACCESSORI

- ▶ Supporti marcatore: piedino di supporto (acciaio inossidabile o alluminio) ripiano o squadra per il montaggio a muro
- ▶ Supporto testa (acciaio inossidabile)
- ▶ Fotocellule
- ▶ Encoder
- ▶ Allarme luminoso (24 V)

SOFTWARE PC

- ▶ Compatibile con CoLOS Create Professional e CoLOS Enterprise
- ▶ Creazione di logo con CoLOS Graphics
- ▶ Compatibilità con i protocolli degli OEM: MOBA, Staalkat

Testa di stampa

Raggio minimo di curvatura dell'ombelico:

- Statico: 100 (3,93")
- Dinamico: 150 (5,90")

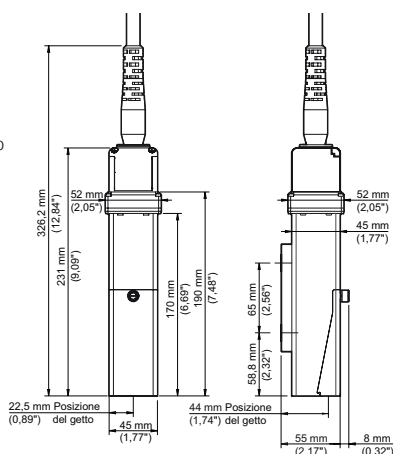

Cabinet

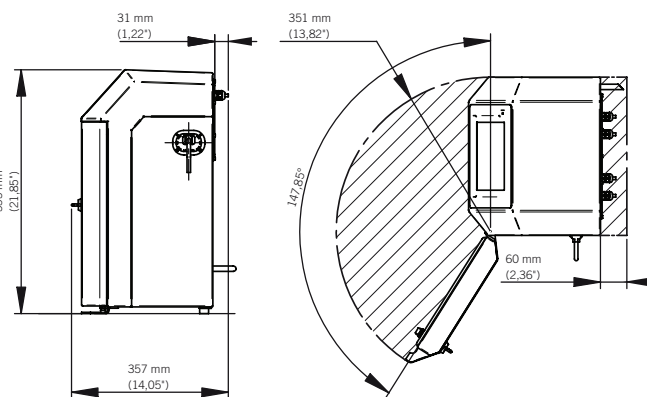
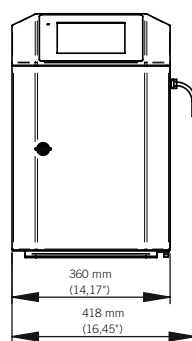

Ci riserviamo il diritto di modificare senza preavviso la progettazione e/o le specifiche dei nostri prodotti.



markem·imaje

a **DOVER** company

Markem-Imaje S.r.l.
Via Marconi, 2
20090 Assago (MI) - Italia
Tel.: (+39) 02 440712.1
Fax: (+39) 02 44071272

Maggiori informazioni sul sito www.markem-imaje.it

