

## STAMPATE DI PIÙ: L'EFFICIENZA È INTEGRATA ■ ■ ■

Senza pensieri grazie al design migliorato e alla facilità di utilizzo

### PROGETTAZIONE INTELLIGENTE.

#### COMPRESO IL COSTO TOTALE

Riduzione dell'utilizzo dei materiali di consumo e dell'energia\* fino al 20%.  
Spese di gestione dei rifiuti ottimizzate.



### UTILIZZO FACILE E SENZA ERRORI

Pulito e sicuro, il nostro sistema di cartucce innovativo non richiede alcuna configurazione ed elimina gli errori di gestione dei materiali di consumo.

### DISPONIBILITÀ DEL 99,9%

Assicurate le performance iniziali della macchina per 36, 48 o 60 mesi, grazie pacchetti di assistenza personalizzati.

### IGIENE. LAVAGGIO EFFICACE (PROTEZIONE IP55 DI SERIE)

Installatelo dove volete! Il lavaggio con getto d'acqua sotto pressione e detergente industriale sono sufficienti per soddisfare i requisiti di igiene.

## AUMENTATE LE CAPACITÀ DI CODIFICA ■ ■ ■

Sviluppate campagne marketing e realizzate i vostri obiettivi di tracciabilità e sostenibilità

### PROMUOVETE IL VOSTRO MARCHIO

Stampate un codice QR per promuovere il vostro marchio e generare traffico sul vostro sito web.



### AMPIA SCELTA DI CODICI E DI LINGUE

Testi, loghi e codici a barre 2D, disponibili in 35 lingue.

### UNA VASTA GAMMA DI INCHIOSTRI CHE VI AIUTA A ROGGIUNGERE I VOSTRI OBIETTIVI DI TRACCIABILITÀ E SVILUPPO SOSTENIBILE

Inchiostri con un livello elevato di aderenza e di contrasto, disponibili in vari colori, secondo le vostre esigenze. Inchiostri eco-friendly. Soluzioni anti-contraffazione.



## EVITATE IL RICHIAMO DEI PRODOTTI E GLI SPRECHI ■ ■ ■

Una migliore user experience dell'operatore, unitamente ad un sistema di visione di ultima generazione, per garantire la perfetta codifica dei prodotti e limitare al minimo gli sprechi

### USER EXPERIENCE MIGLIORATA

Configurate i job e bloccateli direttamente sul touchscreen a colori.

### CONFIGURAZIONE SICURA DELLA CODIFICA

Il sistema di guida online in lingua locale accompagna l'operatore passo dopo passo per garantire che la codifica sia esattamente quella voluta.

### CONTENIMENTO DEI COSTI DI ESERCIZIO

Sistema di monitoraggio intelligente. Facile accesso alla cronologia di manutenzione e produzione (tasso di disponibilità, consumo di additivo, numero di messaggi stampati).

### MANTENETE SOTTO CONTROLLO L'INPUT DEI DATI

L'accesso dell'operatore e la gestione della password possono essere configurati secondo le esigenze specifiche per un maggior controllo.



### GESTIONE CENTRALIZZATA DEI CODICI

Create immagini e mettete in rete i marcatori grazie al software CoLOS®, opzionale.

\*Rispetto ad altri Marcatori di categoria equivalente.

## SPECIFICHE DI STAMPA

- ▶ Testa mono-getto
- ▶ Testa G (risoluzione di stampa 71 dpi)
- ▶ Fino a 5 righe di stampa
- ▶ Velocità di stampa: fino a 4,6 m/s
- ▶ Altezza caratteri da 5 a 32 punti per messaggi multi testo
- ▶ Altezza dei font da 1,5 a 11 mm
- ▶ Codici a barre EAN8/EAN13/UPCA/UPCE, codice 39, 2/5 interlacciato, Datamatrix, codice QR
- ▶ Larghezza scelta dei codici (Latino, arabo, cirillico, ebraico, giapponese, cinese, coreano, ecc.)

## CARATTERISTICHE PRINCIPALI

- ▶ Capacità di archiviazione dei messaggi fino a 100
- ▶ Interfaccia operatore internazionale con un'ampia scelta di lingue disponibili
- ▶ Touch screen a colori da 7 pollici, con visualizzazione WYSIWYG: indicazione in tempo reale dell'autonomia di stampa espressa in ore ed in numero di messaggi, sistema di assistenza e di allarme integrato, creazione e gestione semplificate dei messaggi, creazione di profili utenti
- ▶ Porte USB e SD
- ▶ Qualità di stampa garantita grazie al Jet Speed Control (controllo della velocità del getto)
- ▶ Selezione automatica dei font secondo la velocità di stampa e la distanza testa/oggetto
- ▶ Inchiostri polivalenti, ad alte prestazioni; inchiostri privi di chetone e MEK-free.
- ▶ Cartucce sigillate da 0,8 litri con sistema di sicurezza anti-errore
- ▶ Connessione e disconnessione rapida degli accessori (fotocellula, allarme e encoder)
- ▶ Interfaccia Ethernet
- ▶ Gestione specifica della data (funzione di arrotondamento della data)

## ALTRE CARATTERISTICHE

- ▶ Peso: 25 kg
- ▶ Integrazione del marcatore su ripiano o supporto verticale
- ▶ Ombelico ultra-flessibile da 3 metri
- ▶ Cabinet e involucro della testa di stampa interamente in acciaio inossidabile
- ▶ Livello di protezione polvere/acqua: IP55 senza allacciamento all'aria compressa
- ▶ Temperatura operativa: da 0 a 40 °C secondo l'inchiostro utilizzato
- ▶ Tasso d'umidità: dal 10 al 90% senza condensa
- ▶ Alimentazione elettrica: 100-120 V o 200-240 V con commutazione automatica; frequenza 50/60 Hz; potenza 60 VA

## OPZIONI

- ▶ kit di pressurizzazione della testa
- ▶ Connessione RS-232/422, interfaccia parallela, numerose porte di ingresso/uscita che consentono la gestione remota
- ▶ Ombelico ultra-flessibile da 6 metri

## ACCESSORI

- ▶ Supporti marcatore: piedino di supporto (acciaio inossidabile o alluminio), ripiano o squadra per il montaggio a muro
- ▶ Piedino di supporto della testa (acciaio inossidabile)
- ▶ Kit di fissaggio della testa
- ▶ Fotocellule
- ▶ Encoder
- ▶ Allarmi luminosi (24 V)

## SOFTWARE PC

- ▶ Compatibile con CoLOS Create Professional e CoLOS Enterprise
- ▶ Creazione di logo con CoLOS Graphics

### Testa di stampa

Raggio minimo di curvatura dell'ombelico:

- Statico: 100 (3,93)
- Dinamico: 150 (5,90)

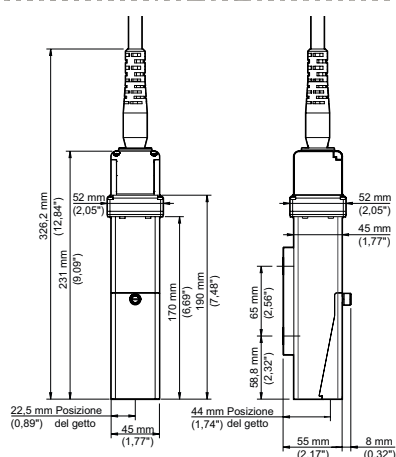

### Cabinet

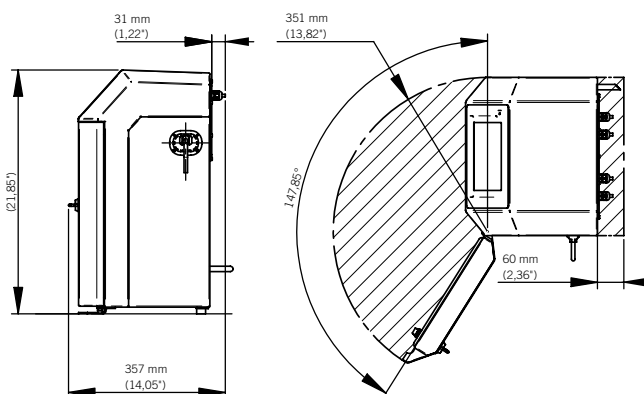
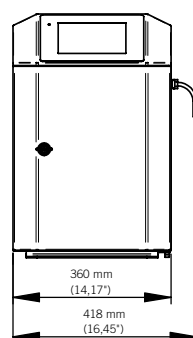

Ci riserviamo il diritto di modificare senza preavviso la progettazione e/o le specifiche dei nostri prodotti.



Markem-Imaje S.r.l.  
Via Marconi, 2  
20090 Assago (MI) – Italia  
Tel.: (+39) 02 440712.1  
Fax: (+39) 02 44071272



markem·imaje

a DOVER company

Per saperne di più,  
visitate [www.markem-imaje.it](http://www.markem-imaje.it)